

n e w s

#06 / December / décembre / Dezember/ 2009

Artifort®

C 070

Kho Liang Ie / 1964

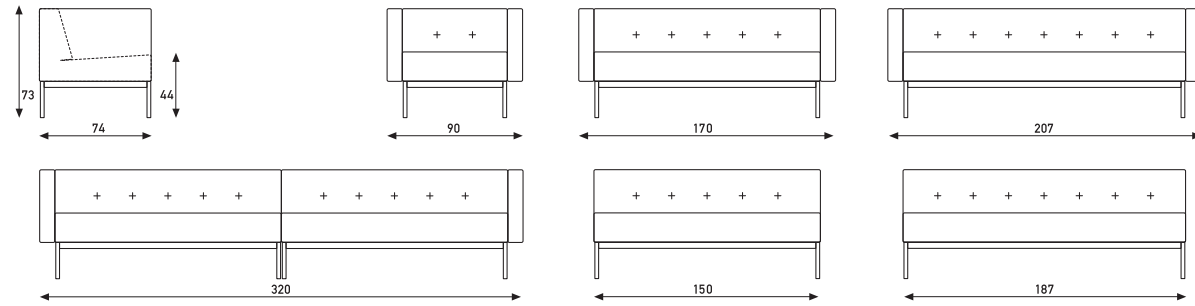

Clean. Fresh. Elegant. Designed in 1964 by Kho Liang Ie, who was Artifort's aesthetic consultant at the time. Relaunched in 2009. And yet the design has lost none of its power. With its comfortable, slightly raised and not too deep seat, the C070 provides a graceful contrast to all the excessive, soft, low lounge sofas of today. Simply slim, clean lines, an elegant base, and the single row of buttons as the finishing touch. There is such a thing as timeless design.

Zuiver, elegant en zonder franje. Ontworpen in 1964 door de toenmalig esthetisch adviseur van Artifort, Kho Liang Ie. Opnieuw uitgebracht in 2009. En nog altijd heeft het ontwerp niet aan kracht ingeboet. Met de prettige, ietwat hoge en niet te diepe zit biedt de C070 een sierlijk tegenwicht aan alle overdadige, lage, zachte loungebanken. Slanke, strakke lijnen, een elegant onderstel, de enkele rij knopen als finishing touch. Tijdloos design bestaat.

Pur, élégant et sans chichi. Créé en 1964 par le conseiller esthétique Artifort de l'époque, Kho Liang Ie, ce canapé a été revisité en 2009. Et son design n'a toujours rien perdu de sa force ! Avec son assise confortable, un rien surélevée mais pas trop profonde, le C070 est le pendant élégant de tous les canapés lounge au style excessif et à l'assise basse et moelleuse. Des lignes élancées et épurées et un piétement élégant avec, en guise de touche finale, une rangée unique de boutons. Le design indémodable a un nom.

Deutlich, klar und in schlichter Eleganz. 1964 von dem damaligen ästhetischen Berater von Artifort, Kho Liang Ie, entworfen. Und jetzt, 2009, neu auf den Markt gebracht. Dieser Entwurf hat nämlich noch nichts an seiner Aussagekraft eingebüßt. Durch den angenehmen, etwas höheren und nicht sehr tiefen Sitzraum stellt der C070 ein zierliches Gegengewicht für alle überladenen, niedrigen und weichen Lounge-sofas dar. Die schlanke und geradlinige Linienführung, ein stilvolles Untergestell und die einfache Knopfreihe sorgen für den Finishing Touch. Zeitloses Design gibt es wirklich.



Artifortflash's

AOD (Artifort on demand)

Personalise Lilla or Swamp with a logo, pattern or picture. Satisfaction guaranteed!

Personaliseer Lilla of Swamp met logo, motief of afbeelding. Succes verzekerd!

Personnalisez la chaise Lilla ou le fauteuil Swamp en y ajoutant un logo, un motif ou une image. Succès garanti !

Gestalten Sie Lilla oder Swamp mit einem Logo, Motiv oder einer Abbildung. Da ist der Erfolg garantiert.

Black or white

High-gloss lacquer is now available as a stylish alternative to chrome for all chairs in the Artifort collection. In black or white.

Hoogglans lak als stijlvol alternatief voor chroom. Verkrijgbaar op alle stoelen uit de Artifort-collectie. In zwart en wit.

Cette peinture brillante est une alternative élégante à la version en acier chromé. Cette variante est possible pour toutes les chaises proposées dans la collection Artifort. Disponible en noir et blanc.

Hochglanzlack besticht als stilvolle Alternative für Chrom. Für alle Stühle aus der Artifort-Kollektion erhältlich. In Schwarz und Weiß.



Cross feet

Little Tulip, Pierre Paulin / 1965, re-introducing 2009



Manhattan

Patrick Norguet / 2009



A sofa fit for a metropolis. This is a seating group that looks its best on its own – as an island of style, like its namesake. A sofa that radiates dynamism. That you can endlessly rearrange, connect, disconnect and connect again. Creating your ideal sofa. Today, tomorrow, different every day.

The Manhattan gets its individuality from its clean lines, rounded angles and the elegant slope of its back-rest. But you might accentuate its playfulness by adding contrasting or complementary sides. Or be extreme and choose a different fabric or colour for every element. Whatever you do, Manhattan will remain a visual spectacle.

Een bank met de uitstraling van een wereldstad. Vrij in de ruimte, als het eiland Manhattan, komt deze zitgroep het beste tot zijn recht. Een dynamische bank. Een bank om mee te schuiven. Los, vast. Vast, los. Uw ideale bank creëren. Vandaag, morgen, steeds opnieuw.

De strakke lijnen, de afgeronde hoeken en het schuine weglopen van de rugleuning, geven de Manhattan zijn eigen look. Versterk zijn speelse karakter door de elementen van een contrasterende of complementerende zijkant te voorzien. Of ga voor extreem en kies voor elk element een andere stof of kleur. Een visueel spektakel verzekerd.



Un canapé qui a l'allure d'une grande métropole. C'est disposé au beau milieu d'une pièce, à l'instar de l'île de Manhattan, que ce canapé est le mieux mis en valeur. Une apparition dynamique. Un canapé aux configurations multiples. Des éléments séparés qui ouvrent un monde de possibilités. Créez votre canapé idéal. Aujourd'hui, demain, jour après jour.

Lignes épurées, angles arrondis et dossier qui part en biais... autant de détails qui donnent au Manhattan un look qui lui est entièrement propre. Renforcez son caractère fantaisiste en ajoutant aux différents éléments un bord contrastant ou complémentaire. Ou optez pour un style extrême en choisissant pour chaque élément une couleur ou un tissu différent. Spectacle visuel garanti !

Eine Sitzgruppe mit der Ausstrahlung einer Weltstadt. Frei im Raum stehend, ganz wie die Insel Manhattan, kommt diese Sitzgruppe am Besten zur Geltung. Das ist eine dynamische Couch. Eine Couch zum Schieben: lose, fest. Fest, lose. Schaffen Sie Ihre ideale Couch! Heute, morgen, immer wieder.

Die geraden Linien, die abgerundeten Ecken und die schräge Neigung der Rückenlehne verleihen der Manhattan ihren ganz persönlichen Look. Verstärken Sie den spielerischen Charakter, indem Sie die Elemente mit einer Seite in Kontrastfarben oder Komplementärtönen versehen! Oder treiben Sie es ganz bunt und entscheiden Sie sich für ein Element in einem anderen Stoff oder einer anderen Farbe! Die Garantie für ein optisches Schauspiel.

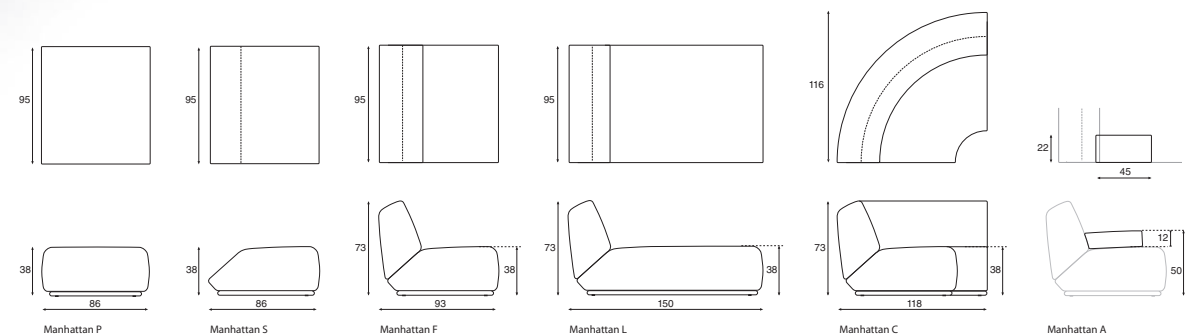

Paco

Gerard Vollenbrock / 2009



This is Gerard Vollenbrock's first model for Artifort. Simple and elegant. Paco's straight lines unfold to create a comfortable seat that is active without being excessive. Paco is an ideal chair for living-room tables or for meeting rooms. Its slim tubular frame and slightly projecting armrests lend it an open, elegant appearance. While a contrasting colour on the back of the armrest adds a distinctive accent. Everyone can get their own colour. Paco creates unity in diversity.

Het eerste model van Gerard Vollenbrock voor Artifort. Eenvoudig en elegant. Rechte lijnen die zich ontvouwen in een uitstekend zitcomfort, actief, maar niet te. De Paco is de ideale stoel voor aan de leef- en vergadertafel. Het slanke buisframe en de iets uitstaande armleuningen geven de stoel zijn elegante, open uitstraling. Een afwijkende kleur voor de achterzijde van de armleuning geeft de Paco een pittig accent. Geef ieder zijn eigen kleur. Kies voor diverse eenheid.

Le tout premier modèle de Gerard Vollenbrock pour Artifort se décline sous le signe de la simplicité et de l'élégance. Des lignes droites qui révèlent un confort incomparable. Une position assise verticale, mais pas trop. La chaise Paco est la solution idéale, à table ou dans une salle de réunion. C'est à son châssis tubulaire élancé et à ses accoudoirs légèrement orientés vers l'extérieur que cette chaise doit son look élégant et ouvert. Une couleur différente pour la partie arrière de l'accoudoir donne un peu de piment à ce modèle. Choisissez une autre couleur pour chaque chaise... faites preuve de diversité dans votre unicité !

Das erste Modell von Gerard Vollenbrock für Artifort. Einfach und elegant. Gerade Linien, die sich für einen überragenden Sitzkomfort entfalten. Aktiv, aber ohne zu übertreiben. Der Paco ist der ideale Stuhl für wohnliche und Sitzungstische. Das schlanke Rohrgestell und die leicht nach außen geneigten Armlehnen verleihen dem Stuhl eine elegante offene Ausstrahlung. Die abweichende Farbe an der Rückseite der Armlehne sorgt für einen kräftigen Akzent. Für jeden Paco eine eigene Farbe. Entscheiden Sie sich für die Vielfalt der Einheit!

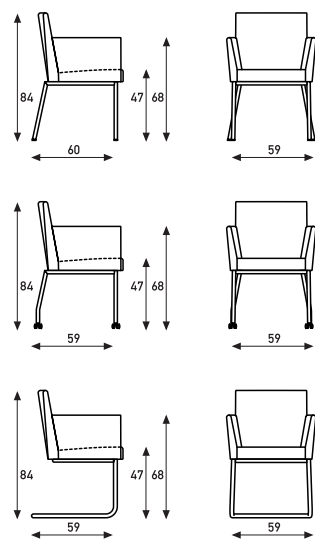

Swamp

Michiel van der Kley / 2009



Allow yourself a moment of ultimate relaxation. And sink deep into the Swamp. Because the Swamp is a comfortable upholstered fauteuil whose seat and back rest seem to sink away into the depths. Sinking into the Swamp feels like disappearing in a warm embrace, so let yourself go and relax.

Gun jezelf een ultiem relaxmoment en zak diep weg in de Swamp. Een comfortabel gestoffeerde fauteuil waarvan de rug en zit in de diepte lijken te verdwijnen. Wegzakken in de Swamp voelt als verdwijnen in een warme omhelzing, dus geef je over en relax...

Accordez-vous un vrai moment de détente et laissez-vous tomber dans le fauteuil Swamp – un siège confortable entièrement recouvert de tissu, dont le dossier et l'assise semblent se perdre dans des profondeurs insondables. S'enfoncer dans Swamp, c'est disparaître dans une étreinte chaleureuse. Alors ne résistez pas à la tentation et offrez-vous ce moment de détente...

Gönnen Sie sich einen Moment der ultimativen Entspannung und lassen Sie sich in den Swamp sinken, einen komfortabel gepolsterten Sessel, dessen Rückenlehne und Sitz in der Tiefe zu verschwinden scheinen. Im Swamp versinken, das ist so, als verliere man sich in einer innigen Umarmung. Also: Lassen Sie sich einfach gehen und entspannen Sie...

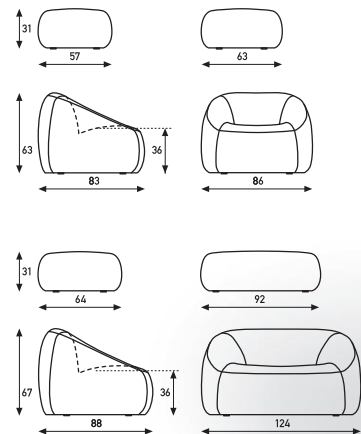

African Swamp

Unique and colourful. Michiel van der Kley's ultimate fauteuil for relaxing now has a new look: African Swamp. Its new multicoloured fabrics give Swamp a swinging African feel. And because no two of these fabrics are alike, your African Swamp will be truly unique. Assured exclusivity.

Uniek en kleurrijk. De relaxfauteuil van Michiel van der Kley in een nieuwe look: African Swamp. Gekleed in een veelkleurige stof krijgt de Swamp een swingend, Afrikaans uiterlijk. Met een African Swamp bent u zeker van een uniek exemplaar, de kleurrijke stoffen zijn namelijk nooit identiek. Exclusiviteit verzekerd dus.

Unique et coloré African Swamp : une version entièrement relookée du fauteuil relax de Michiel van der Kley. Vêtu d'un tissu multicolore, le fauteuil Swamp affiche un style africain qui a du swing. Optez pour un African Swamp, c'est choisir un fauteuil absolument unique en son genre. En effet, il n'existe pas deux exemplaires identiques des tissus colorés utilisés. Autrement dit, c'est l'exclusivité garantie !

Einzigartig und vielfarbig Der Relaxessel von Michiel van der Kley in einem neuen Look: African Swamp. Mit einem Bezug aus einem vielfarbigem Stoff erhält der Swamp eine schwungvolle afrikanische Ausstrahlung. Ein African Swamp bietet Ihnen die Gewissheit eines einzigartigen Exemplars. Warum? Die farbenfrohen Stoffe sind nämlich nie völlig identisch. Ihre Garantie für Exklusivität.



Photography: Charlotte van der Lande

Viv

Toine van den Heuvel / 2009

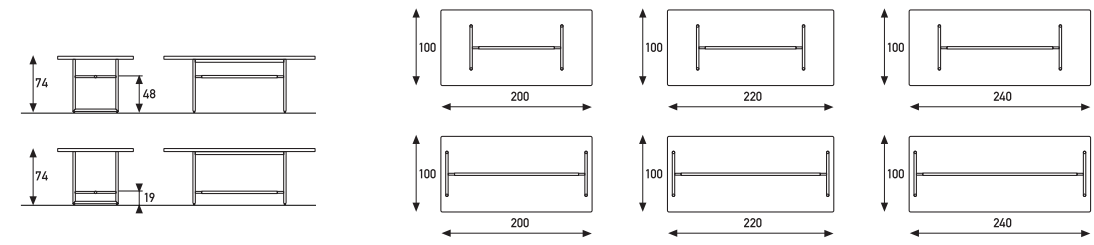
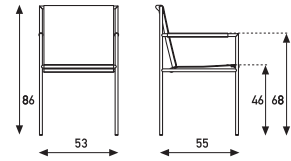

14

15

Viv is about elegant, restrained design. Both chair and table share a natural deceptive simplicity. Set off by exquisite details. And Viv is also about craftsmanship, which is expressed perfectly in the saddle leather seat and sleeves. And the expertly welded steel frame and stylish stitching. Viv is design stripped of glamour. Unpretentious.

Puur en ingetogen design. Dat is Viv. Stoel en tafel met een natuurlijke, sobere uitstraling. Exquise details. Handwerk en vakmanschap. Zowel de tuig-lederen zit en manchetten, als het stalen frame. Hoogwaardig laswerk. Stijlvolle stiksels. Van alle glamour ontdaan. Bescheiden.

Design pur et discret. Voici Viv, résumé en quelques mots. Un ensemble composé d'une chaise et une table à l'allure sobre et naturelle. Une multitude de détails exquis. Un concentré de travail manuel et de savoir-faire, qu'il s'agisse de l'assise et des manchettes en cuir à harnais que du piètement en acier. Un petit chef-d'œuvre de soudage. Des surpiqûres élégantes. Une apparition dépourvue de tout son glamour. Bref, la discrétion à l'état pur.

Klares und schlichtes Design. Das ist Viv. Der Stuhl und der Tisch haben eine natürliche, einfache Ausstrahlung. Exquise Details. Handwerkskunst und fachliches Geschick. Das zeigt sich beim Sitz und den Manschetten aus Geschirrlleder und am Stahlrahmen. Hochwertige Schweißkunst. Stilvolle Stickereien. Ganz ohne unnötigen Glamour. Bescheiden.

P.O. Box 115
5480 AC Schijndel
The Netherlands

T +31 73 658 0020
F +31 73 547 4525

info@artifort.com
www.artifort.com

Artifort®